

## Presse à balles Automatique

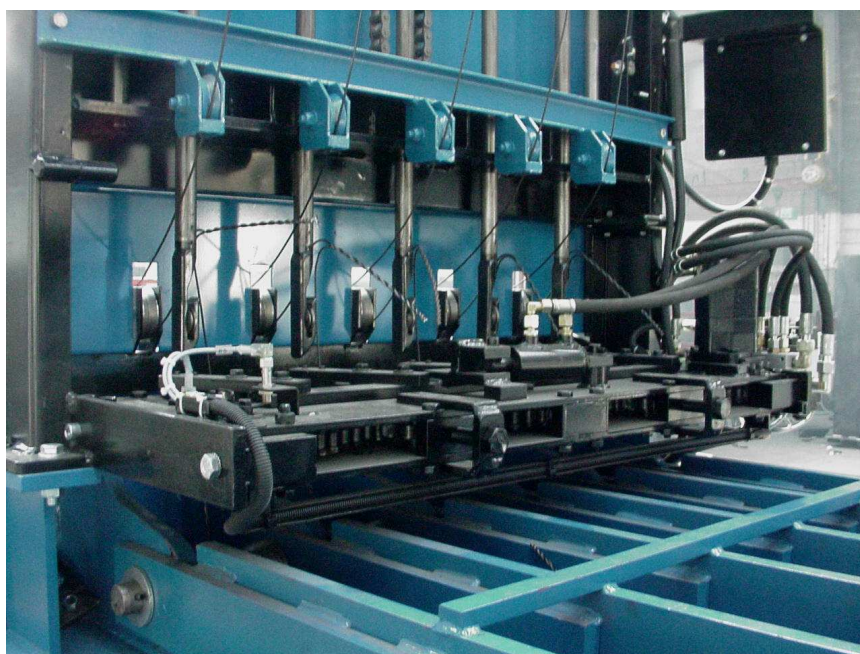

Système de ligature

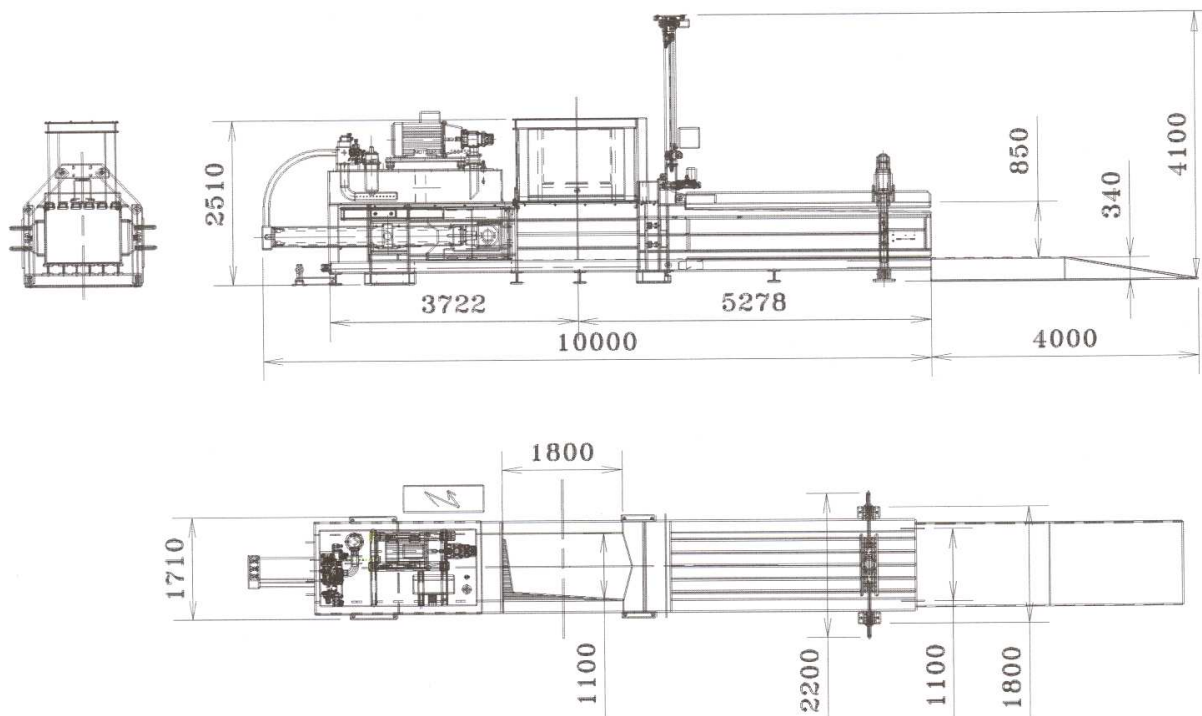

Caracteristiques techniques	S 1200	S 1200
Ouverture de chargement (mm)	1800X1100	1800X1100
Volume de chargement (M3)	1.58	1.58
Pousee (tonnes)	120	120
Puissance moteur (KW/CV)	75/100	90/125
Pression specifique (KG/cm2)	13.6	13.6
Nombre de cycles/minute	4	5
Section du canal(mm)	1100X800	1100X800
Capacite centrale hydraulique	1500L	1500L
Poids total a vide (KG)	21000	21000
Rendement (m3/h a vide)	380	475
Rendement (m3/h en charge)	230	280
Production de la presse suivant densite des dechets	8 a 12 t/h	10 a 15 t/h
Ligature automatique	5 liens diam 3.2	5 liens diam 3.2
Dimensions hors tout LXI x H	10000x2200x4100	10000x2200x4100
Dimensions des balles	1100x800x1000 a 2000	1100x800x1000 a 2000
Poids des balles /KG (fonction des materiaux a traiter et longueur) Carton	500 a 1000	500 a 1000

